

de

DAS ORIGINAL

Werkzeug für Profis
DAS ORIGINAL
Made in Germany

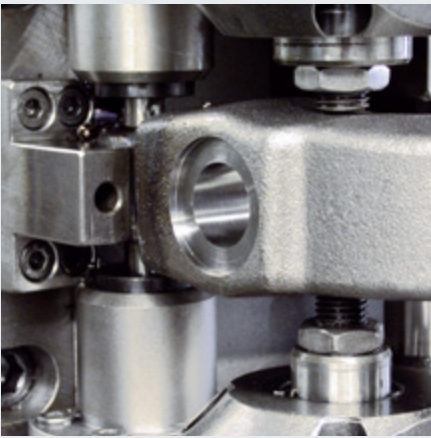

Vorwort

Wir freuen uns, Ihnen unseren neuen Katalog überreichen zu können und werden Ihnen auf den folgenden Seiten das Unternehmen und unsere Produkte und Dienstleistungen vorstellen.

Dem original HEUER Schraubstock als Kernprodukt gilt unser besonderes Augenmerk. 1925 meldete Josef Heuer das Patent für die von ihm entwickelte Konstruktion gesenkgeschmiedeter Schraubstöcke mit doppelter Prismenführung an.

Getreu dem Motto „Nur wer Geschichte hat, kann auch davon erzählen“ haben wir am Ende des Kataloges die bisherige Erfolgsgeschichte des in Jahrzehnten

weltweit bewährten HEUER Schraubstöcke für Sie zusammengefasst.

Ein gutes Produkt allein genügt nicht. Daher entwickeln wir neben dem Schraubstock und dessen Zubehör auch alle anderen Bereiche des Unternehmens in gleicher nachhaltiger Art und Weise weiter.

Innovative Technik, optimierter Arbeitsablauf und hoch qualifizierte Mitarbeiter bilden bei BROCKHAUS HEUER die Grundlage für eine optimale Produktion.

Prompte Auslieferung (in der Regel 48 Stunden nach Auftragseingang) und eine persönliche Betreuung durch

Außendienstmitarbeiter und unser kompetentes Werksteam gehören bei uns ebenso zum Standard, wie eine gleich bleibend hohe Qualität der Produkte. Lassen Sie sich von unseren Leistungen überzeugen und fordern Sie uns.

Auf den folgenden Seiten können Sie sich über unsere Produkte und die trendsetzenden Standards in Qualität, Service und Zuverlässigkeit informieren, auf die unsere Kunden seit Jahren vertrauen.

Ihr BROCKHAUS HEUER - Team

Unternehmenshistorie	4
HEUER Qualität	6
HEUER Schraubstock	8
- Details	10
- mit auswechselbaren Backen	12
HEUER Compact	14
HEUER Compact-Kofferset	16
HEUER Schutzbacken	18
HEUER Schutzbacken-Sets	20
HEUER Klapp	22
HEUER Lift	24
HEUER Stand-Lift	26
HEUER Klapp-Lift	28
HEUER Drehteller	30
HEUER Tischklammer	32
HEUER Drehklammer	34
HEUER Kurzhub-Modul	36
Die Schraubstock-Historie	38
Nachhaltige Kaufentscheidung	42
Made in Germany	44
HEUER im Internet	46

ERFOLGREICH

seit 1864

Friedrich Brockhaus gründet ein „Fabrikgeschäft“ zur Anfertigung von Eisen- und Messingdrahtgeweben in Kückelheim.

Josef Heuer aus Iserlohn meldet seine Schraubstockentwicklung zum Patent an.

Erstmalige Präsentation des Schraubstocks „HEUER Front“ auf der Leipziger Frühjahrsmesse.

Einführung der Schutzbacken.

Start der Produktion des „HEUER Klapp-Lift“.

Inbetriebnahme der Pulverbeschichtungsanlage.

1864 – 1874

1925 – 1927

1936 – 1957

1969 – 1974

1980 – 1996

2002 – 2005

Gründung der Gesenkschmiede und mechanischen Werkstatt in Oesterau.

Produktionsaufnahme des patentierten Parallelschraubstocks System HEUER. Erfolgreiche Präsentation auf der Leipziger Herbstmesse.

Konstruktionsänderung des Drehtellers für den HEUER Schraubstock.

Fertigungsaufnahme des Höhenverstellgerätes „HEUER Lift“.

Umstellung der Schraubstockfertigung auf Bearbeitungszentren, Schweiß- und Schleifroboter.

Gründung der BROCKHAUS HEUER GmbH.



Einführung weiterer robotergesteuerter Bearbeitungszentren.

Erweiterung der Produktpalette um den „HEUER Compact“.

Erweiterung des Produktprogramms um die HEUER Drehklammer.

Investition in ein Blockheizkraftwerk.

Optimierung von Klapp, Klapp-Lift und Compact-Schraubstock.

2006 – 2007

2008 – 2010

2016 – 2017

2019 – 2020

2021 – 2022 →

Erweiterung der Produktpalette um den „HEUER Stand-Lift“.

Das Montagearbeitsplatz-System pick@work ist weltweit das erste dieser Art und optimiert Prozessabläufe und steigert die Produktionsleistung.

Inbetriebnahme eines neuen Schweißroboters.

Erweiterung der Produktpalette um das „HEUER Kurzhub-Modul“.

Automatisierung der Spindelproduktion.

Umstellung der Druckluft- und Härteanlage auf modernste Technik.





BROCKHAUS][HEUER
Qualitätssiegel
Prüf-Nr.: BHE.MA 10-00001

WIR LEBEN QUALITÄT

Höchster Qualitätsanspruch in der Produktion

In unseren Produktionshallen setzen wir auf modernste Technik. Der dynamische Arbeitsablauf unterliegt strengsten Kontrollen in allen Produktionsbereichen. Nichts wird dem Zufall überlassen. Maschinelle Präzision gepaart mit dem handwerklichen Geschick unserer Mitarbeiter sorgen für die hohe Qualität unserer Produkte. Unverwechselbar BROCKHAUS HEUER.

Für unsere ausgezeichnete Produktion und unser umweltfreundliches Verpackungskonzept sind wir selbstverständlich zertifiziert.

Seit Jahrzehnten wird mit der Marke BROCKHAUS HEUER höchste Qualität in Verbindung gebracht. Und das aus gutem Grund. Denn wir fühlen uns unserer

Tradition und Geschichte verpflichtet. Unser Ansatz kann deshalb nur lauten: Der beste Schraubstock auf dem Markt kommt von BROCKHAUS HEUER.

Deswegen bekommen Sie von uns nur Werkzeug von geprüfter Qualität. Nur wenn ein Schraubstock unseren strengen Qualitätstest besteht, kommt er in den Handel.

Das Qualitätssiegel auf unseren Produkten zertifiziert die geprüfte BROCKHAUS HEUER Qualität. Damit Sie sich auf Ihr Werkzeug verlassen können.

Heute, morgen und ein Leben lang.



Erfahrungsberichte



Qualitätsmanagement



DAS ORIGINAL

Ganz aus Stahl geschmiedet



HEUER Schraubstock

Der HEUER Schraubstock ist ein echtes Qualitätswerkzeug. Ganz aus Stahl geschmiedet, garantiert unzerbrechlich. Durch seine hochwertigen Einzelteile überzeugt er in seiner Gesamtheit durch Zuverlässigkeit, Langlebigkeit und Präzision.

Die gesenkgeschmiedeten Spann- und Rohrspannbacken beispielsweise – letztere serienmäßig angeschmiedet – machen unser Flaggschiff derart robust, dass wir seine Unzerbrechlichkeit garantieren können!

Aufgrund der schlanken, im Gesenk geschmiedeten Führungsschiene bietet er eine große Tiefspannmöglichkeit. Die doppelte, innenliegende Prismenführung ist vor Beschädigung und Ver-

schmutzung bestens geschützt. Große, allseitig bearbeitete Führungsflächen garantieren einen stetig präzisen, leichtgängigen Lauf der Führungsschiene, unablässig beim exakten Einspannen von empfindlichen Werkstücken.

Ein weiteres Plus ist die geschützte Präzisionsspindellagerung, die abgedeckte, galvanisch verzinkte Spindel mit zweigängigem, gerolltem Trapezgewinde, sowie die einfach nachstellbare, zentrische Führung. Diese Konstruktion ist für die hohe Präzision maßgebend.

Die Spindelbauart sorgt zudem für eine höhere Festigkeit durch die Kaltverformung, eine geringe Oberflächenrauigkeit auf den Gewinde-

flanken und im Grundradius sowie eine verminderte Kerbempfindlichkeit. Durch das galvanische Verzinken ist die Spindel vor Korrosion geschützt.

Die vernieteten Sicherungsringe am Spindelschlüssel aus Stahl geben dabei die notwendige Sicherheit. Ein Amboss ist in die Hinterbacke integriert.

Der HEUER Schraubstock ist aufgrund seiner hochwertigen und durchdachten Verarbeitung ein Musterbeispiel an Zuverlässigkeit und Langlebigkeit. Ideal für den rauen Werkstattbetrieb. Eben „Made in Germany“.

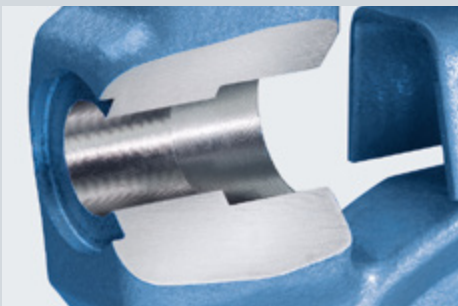

Die geschützte Präzisionsspindellagerung liegt innerhalb der gesenkgeschmiedeten Vorderbacke des Schraubstocks und ist so optimal gegen Beschädigung und Verschmutzung geschützt. Ein Plus, das Ihnen in dieser Form nur der HEUER



Schraubstock bietet. Die bearbeiteten, gesenkgeschmiedeten Führungslaschen halten die Führungsschiene mit doppelter innenliegender Prismenführung genau auf Kurs. Ohne unangenehmes Wackeln oder Hakeln.

	Backenbreite/mm	Spannweite/mm	Spanmtiefe/mm	Min+max. Rohrspannbacken-Ø/mm	Ca. Gewicht/Kg	Art.-Nr.
100	125	50	16 – 30	4,5	100 100	
120	150	65	16 – 55	9,0	100 120	
140	200	80	27 – 70	16,0	100 140	
160	225	100	27 – 100	27,0	100 160	
180	225	100	27 – 100	29,0	100 180	



DAS ORIGINAL

im Detail



1. Verzinkter Spindelschlüssel mit vernieteten Sicherungsringen aus Stahl

2. Gesenkgeschmiedete Vorderbacke

3. Geschützte Präzisions-spindellagerung

4. Oberflächengehärtete Spannbacken

5. Schlanke, aber stabile Führungsschiene (im Gesenk geschmiedet) bietet große Tiefspannmöglichkeit

6. Hohe und optimal verteilte Spannkraft durch zentrisch angeordnete und galvanisch verzinkte Spindel mit doppelgängigem, gerolltem Trapezgewinde für hohe Festigkeit und Korrosionsschutz

7. Serienmäßig angeschmiedete Rohrspannbacken

8. Gesenkgeschmiedete Hinterbacke mit formoptimiertem Amboss

9. Angeschmiedete kräftige Spindelmutter

10. Bearbeitete, gesenkgeschmiedete Führungslaschen

11. Über eine zentrale Schraube nachstellbare Führung

12. Doppelte, innenliegende Prismenführung, dadurch keine Verschmutzung und Beschädigung. Große, allseitig bearbeitete Führungsflächen garantieren Präzision und lange Lebensdauer

DAS ORIGINAL

mit auswechselbaren, wendbaren Backen



HEUER Schraubstock

Für extreme Beanspruchung und noch längere Lebensdauer.

Der HEUER Schraubstock mit angeschraubten, auswechselbaren Backen mit geriffelter und glatter Arbeitsfläche. In den Größen 120, 140 und 160 mm lieferbar.

Um allen Anforderungen der Praxis gerecht zu werden, liefern wir unsere bekannten stahlgeschmiedeten Bankschraubstöcke „Heuer“ auch in einer Sonderausführung mit auswechselbaren, angeschraubten Spannbacken.

Diese oberflächengehärteten Backen haben eine geriffelte und eine glatte Seite. Sie sind wend- und austauschbar. Die Gewinde sind in den Vorsatzbacken eingebracht. Damit wird bei einer eventuellen Beschädigung der Spann-

backen nicht der wertvolle Schraubstock selbst unbrauchbar.

Die Schraubstöcke sind in ihrer Grundkonstruktion gegenüber der Normalausführung unverändert und können deshalb mit allen unseren Zusatzgeräten kombiniert werden.

- » HEUER Schutzbacken
- » HEUER Klapp
- » HEUER Lift
- » HEUER Stand-Lift
- » HEUER Klapp-Lift
- » HEUER Drehteller
- » HEUER Tischklammer
- » HEUER Drehklammer
- » HEUER Kurzhub-Modul

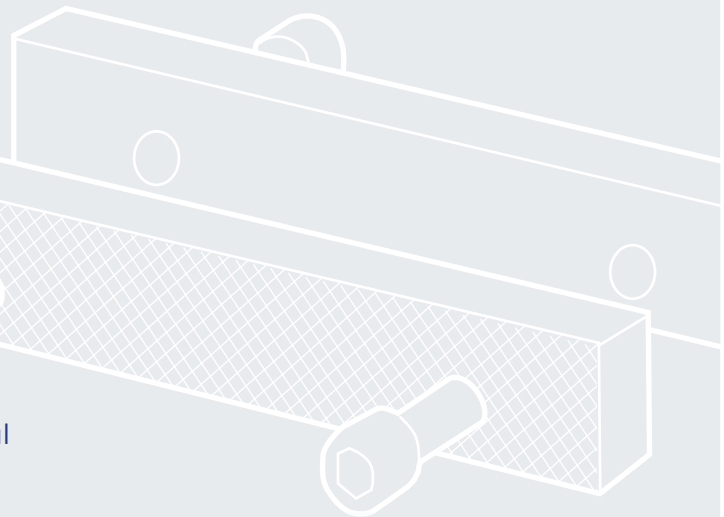

Die auswechselbaren Backen können beidseitig verwendet werden. Sie besitzen eine geriffelte und eine glatte Seite und werden durch je zwei Innensechskant-Schrauben gehalten.

Übersicht Wechselbacken

Breite/mm	Lochabstand/mm	Höhe/mm	Stärke/mm	Art.-Nr.
115,5	80	18	10	116 115
120,5	80	18	10	116 120
135,5	85	22	12	116 135
140,5	85	22	12	116 140
150,5	105	25	12	116 150
160,5	105	25	12	116 160

Übersicht Schraubstock mit auswechselbaren Backen

Backenbreite/mm	Spannweite/mm	Spanntiefe/mm	Min+ max. Rohrspannbacken-Ø/mm	Ca. Gewicht/Kg	Art.-Nr.
120	150	65	16 – 55	9,0	101 120
140	200	80	27 – 70	16,0	101 140
160	225	100	27 – 100	27,0	101 160

Kompakte
SPANNKRAFT
klein, schnell, flexibel



HEUER
Quicklaunch



HEUER Compact

Mit revolutionärer HEUER Quicklaunch!

Mit nur 4,8 Kg Gewicht bei kernigen 10 kN Spannkraft ist er das Leichtgewicht in seiner Klasse. Der HEUER Compact 2.0 – die Weiterentwicklung des bewährten HEUER Compact – hat wie seine Kollegen eine große Tiefspannmöglichkeit und ist mit vielen Zubehörartikeln von Brockhaus HEUER hervorragend erweiterbar. Die Ambossfläche wurde im Vergleich zum Vorgängermodell um 25% vergrößert.

Der HEUER Compact hat seinen Namen aufgrund seiner äußerst effizienten Bauform erhalten. Dabei wurde auf Funktionalität größter Wert gelegt. Und das bei gewohnt hoher Brockhaus HEUER-Qualität.

HEUER Quicklaunch

Der Clou ist die völlig neue, revolutionäre Schnellverstellung HEUER Quicklaunch. Dank ihr lässt sich bei großen Spannweitenunterschieden der HEUER Compact per Knopfdruck blitzschnell verstellen – von 0 auf 125 mm in 3 Sekunden. Ohne Betätigung des Schwengels. Die Öffnungsweitenanzeige hilft bei der Voreinstellung. Dabei wird die Parallelität der Backen beim Spannen nicht vom Spiel der Spindel beeinflusst, das für eine optimal funktionierende Schnellverstellung benötigt wird.

Für noch mehr Flexibilität sorgen die auswechselbaren, wendbaren Backen

mit glatter und geriffelter Spannfläche. Der HEUER Compact 2.0 besitzt in die Vorder- und Hinterbacke integrierte, geriffelte Rohrspannbacken. Er kann zudem sinnvoll ergänzt werden, zum Beispiel mit der HEUER Tischklammer 100 oder der HEUER Drehklammer 100 und der großen Auswahl an Magnet-Schutzbacken für spezifische Anwendungen.

Der HEUER Compact 2.0 – unser Multitalent im Mobilformat.

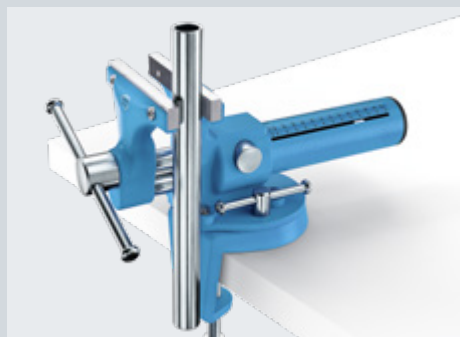
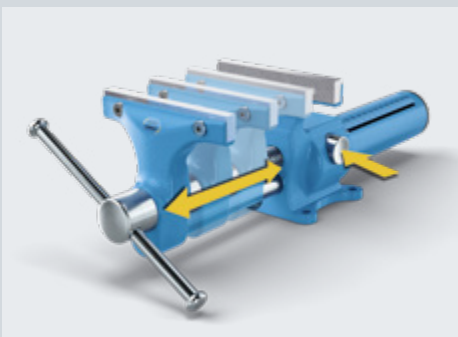

Backenbreite/mm	Spannweite/mm	Spanntiefe/mm	Min.+ max. Rohrspannbacken-Ø/mm	max. Spannkraft/kN	Ca. Gewicht /Kg	Art.-Nr. Compact
120	125	65	15 – 50	10	4,8	118 001

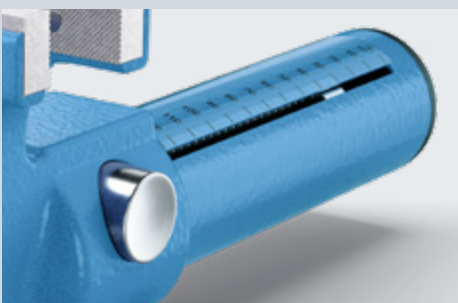

Backenbreite Ersatzbacken/mm	Art.-Nr. Ersatzbacken
120,5	116 120

Abb. siehe S. 13

Maximale MOBILITÄT



HEUER
Quicklaunch



HEUER Compact-Kofferset

Maximale Mobilität, optimale Ausstattung

Das innovative HEUER Compact-Kofferset ist das ideale Werkzeug für alle, die mobil arbeiten.

Viele Arbeiten finden nicht an der Werkbank statt, sondern auf der Baustelle, im Garten oder auch mal bei einem Freund. Genau dafür haben wir das HEUER Compact-Kofferset entwickelt.

Es bietet die ideale Lösung für die meisten Anwendungen. Hauptbestandteil ist der innovative HEUER Compact mit Quicklaunch (siehe Seite 14/15). Er ist auf der HEUER Tischklammer (Seite 32/33) vormontiert. So lässt er sich im Handumdrehen vor Ort an bis zu 60 mm starken Arbeitsplatten befestigen.

Zusätzlich enthält das Kofferset vier unterschiedliche Magnet-Schutzbacken: Typ N für grob bis mittelfein bearbeitete

Werkstücke, Typ F für feingefräste, geschliffene oder polierte Flächen, Typ G für dünnwandige Rohre und Fassonteile sowie Holz- und Kunststoffteile und Typ P für Werkstücke in verschiedensten Formen (Details siehe Seite 18/19).

Alles zusammen liegt in einem Kunststoffkoffer mit Schaumeinlage bestens aufbewahrt für den nächsten Einsatz.

Damit ist das HEUER Compact-Kofferset der ideale Begleiter im Werkstattwagen für Monteure.

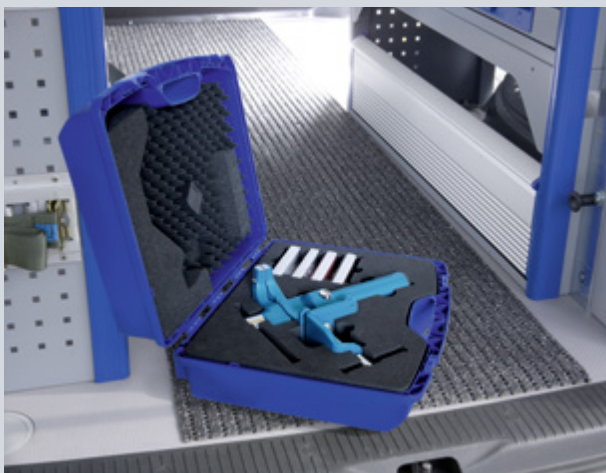
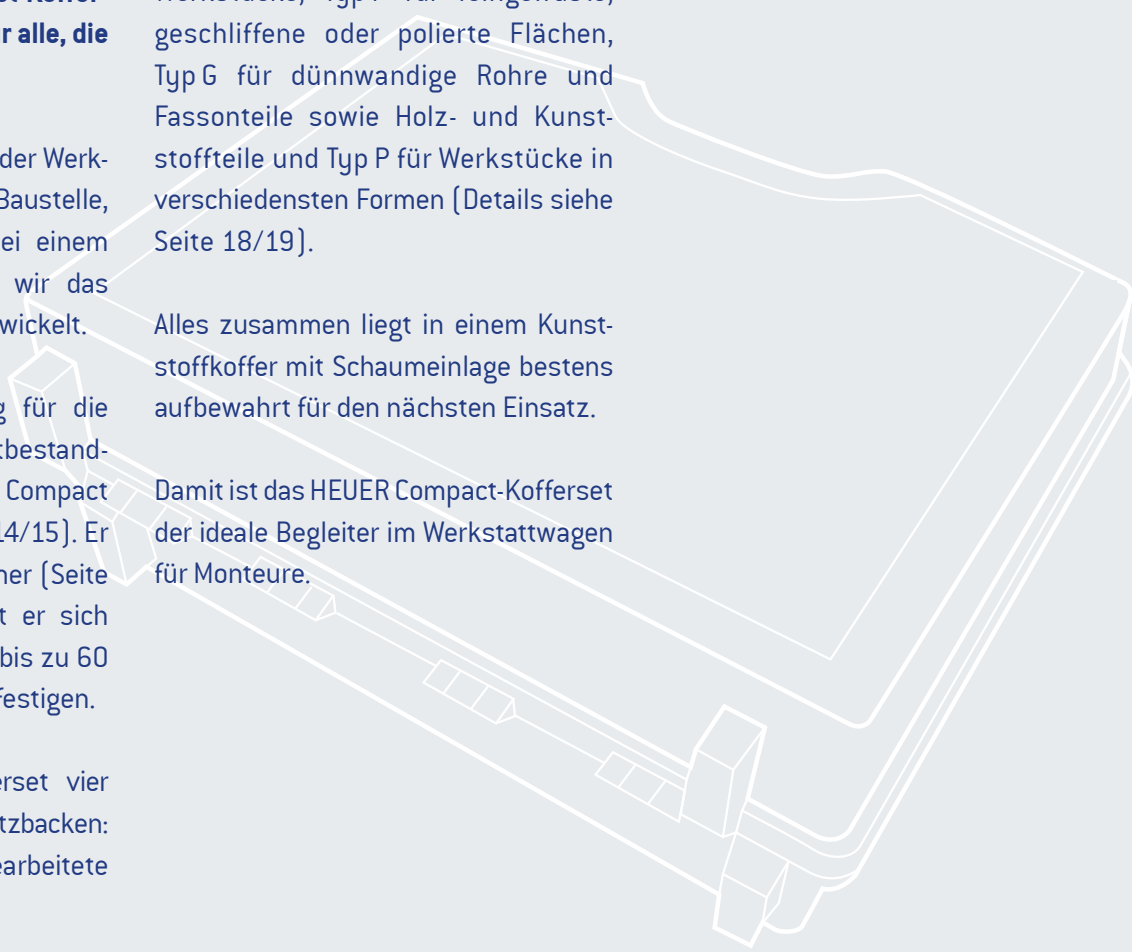

Blitzschnell bereit: Das Compact Kofferset bietet maximale Mobilität und Funktionalität.

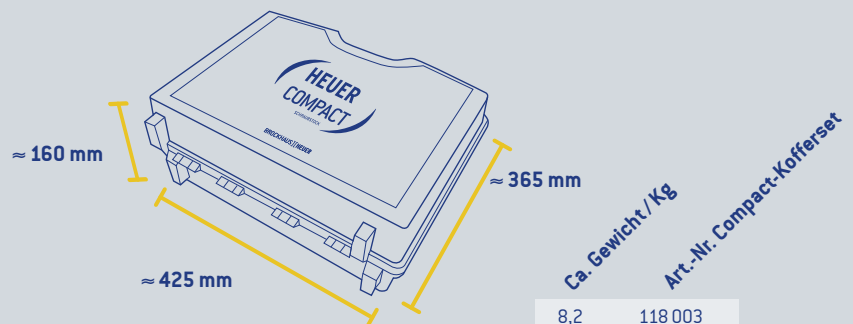

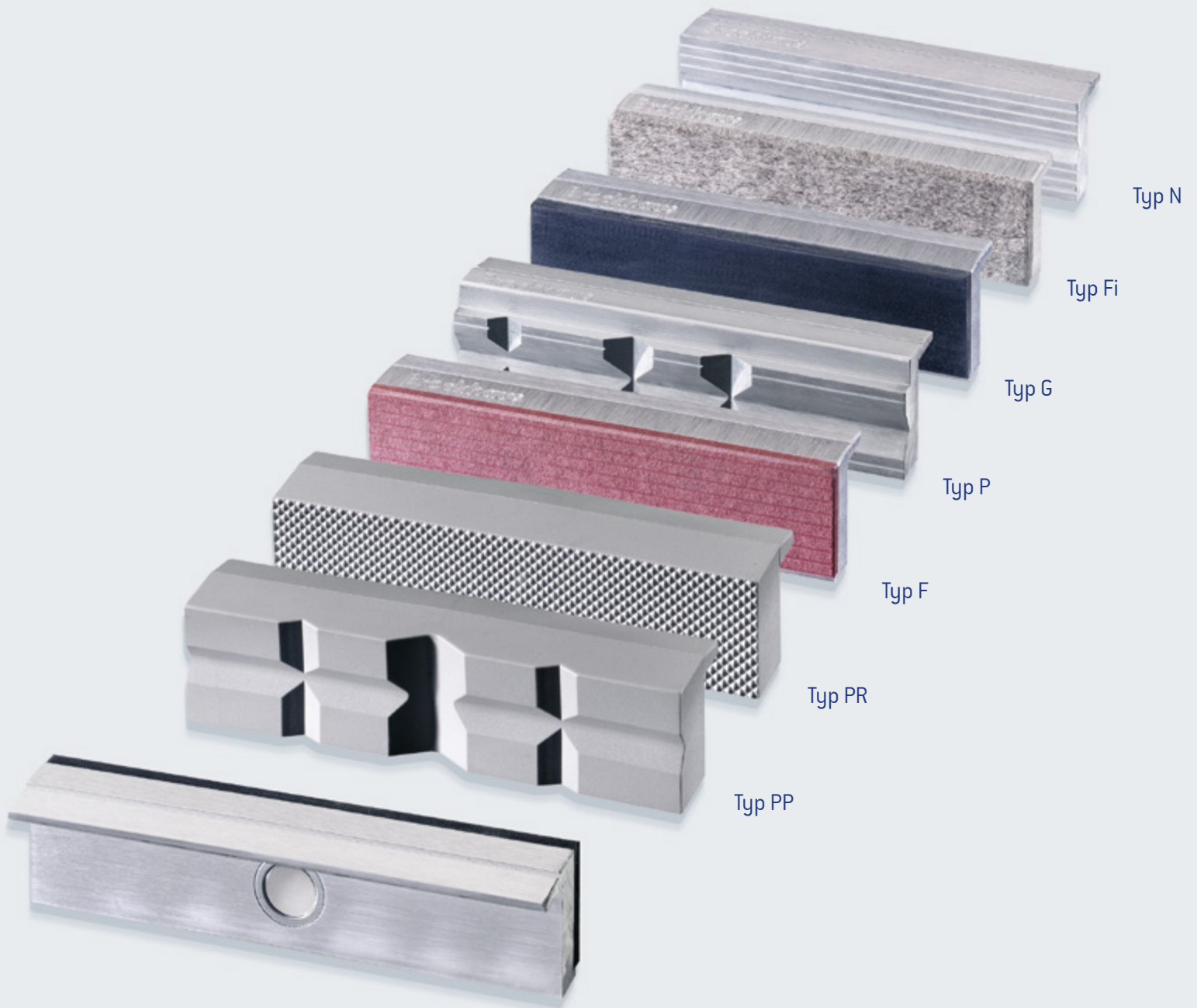

Individuelle WECHSELWIRKUNG



HEUER Schutzbacken

Die Schutzbacken haben einen kräftigen Grundkörper aus Aluminium oder sind komplett aus Polyurethan (Typ PP und Typ PR). Das Profil ist rechtwinklig und planparallel, die hohe Genauigkeit des HEUER Schraubstocks bleibt erhalten. Integrierte Spezialmagnete halten die Schutzbacken sicher am Schraubstock fest. Trotz extrem hoher Magnetkraft dringt der Magnetismus nicht bis zu den Spannflächen durch, sodass weder ein Anziehen von Spänen noch ein Magnetisieren der Werkstücke erfolgt.



Typ PP
(Polyurethan Prismen)

Spannen von empfindlichen runden und ovalen Werkstücken

Die Backen sind aus Polyurethan. Dieses sehr elastische, widerstandsfähige und alterungsbeständige Material nimmt nach Verformung durch Druck die ursprüngliche Form wieder an. Durch die eingearbeiteten Prismen in unterschiedlicher Größe werden die Werkstücke sicher gehalten.



Typ PR
(Polyurethan Riffel)

Spannen von empfindlichen Werkstücken aller Art

Die Materialeigenschaften sind identisch mit der Ausführung PP. Die Riffelung greift in die Oberfläche der eingespannten Teile ohne sie zu beschädigen.



Typ F
(Fiber)

Spannen von Werkstücken mit feingefrästen oder gehobelten und geschliffenen oder polierten Flächen

Die Spannfläche besteht aus Fiber mit einer besonderen schichtweisen Struktur. Auch beim Spannen von erwärmten Werkstücken deformiert sich der Fiberbelag nicht.



Typ P
(Prismen)

Spannen von Werkstücken in verschiedensten Formen

Die Backen sind aus Aluminium in einer Härte zwischen Kupfer und Blei. Ein waagrechtes Prisma und drei senkrechte Prismen in zwei unterschiedlichen Größen ermöglichen das Spannen von runden und ovalen Werkstücken. Die 90° Einfräsung im oberen Teil der Backen ermöglicht das problemlose, waagrecht Spannen von Flachmaterial.



Typ G
(Gummi)

Spannen von dünnwandigen Rohren und Fassonteilen, Holz- und Kunststoffteilen

Die Spannfläche besteht aus synthetischem Spezialgummi. Selbst bei sehr geringem Spanndruck werden die Werkstücke sicher festgehalten.



Typ Fi
(Filz)

Spannen von hochempfindlichen Werkstücken

Die Spannfläche besteht aus abriebfestem Filz, der sich weitgehend den Konturen der Werkstücke anpasst. Selbst empfindlichste Werkstücke werden ohne Beschädigung sicher gehalten.



Typ N
(Neutral)

Spannen von grob bis mittelfein bearbeiteten Werkstücken

Die Backen sind aus Aluminium in der Härte zwischen Kupfer und Blei. 6 Rillen halten das Werkstück sicher fest. Eine tiefere Rille dient zum sicheren Spannen von dünnen Wellen, Stiften und ähnlichen Werkstücken.

Übersicht Artikel-Nummern (paarweise Auslieferung)

Backenbreite in mm	Typ PP	Typ PR	Typ F	Typ P	Typ G	Typ Fi	Typ N
100	108 100	107 100	111 100	109 100	112 100	113 100	110 100
115	–	–	–	109 115	112 115	113 115	110 115
120	108 120	107 120	111 120	109 120	112 120	113 120	110 120
125	–	–	111 125	109 125	112 125	113 125	110 125
135	–	–	–	–	112 135	113 135	–
140	108 140	107 140	111 140	109 140	112 140	113 140	110 140
150	–	–	111 150	109 150	112 150	113 150	110 150
160	108 160	107 160	111 160	109 160	112 160	113 160	110 160
180	–	–	111 180	109 180	112 180	113 180	110 180

Individuelle WECHSELWIRKUNG

praktisch verstaут



HEUER Schutzbacken-Sets

Für jedes Werkstück die passende Spannfläche.

Wer Ordnung mag, wird sie lieben: unsere HEUER Schutzbacken-Sets. Praktisch und übersichtlich, schnell griffbereit und sauber verstaut.

Wer kennt das nicht: Socken suchen, meist nur einen von beiden. Damit das mit den HEUER Schutzbacken nicht passiert, gibt es jetzt zwei Sets in sinnvoller Zusammenstellung.

Das 3er-Set beinhaltet Magnetschutzbacken mit Backenbreite 120 in den Ausführungen Typ N, PP und G (siehe Seite 18/19), verpackt in einer robusten und wiederverschließbaren Kunststoffbox.

Das 4er-Set gibt es für die Backenbreiten 100, 120, 140 und 160 jeweils mit den Ausführungen Typ G, P, N und F. Verpackt ist das 4er-Set in einer Nylontasche mit Klettverschluss und zwei Ösen zur Aufhängung.

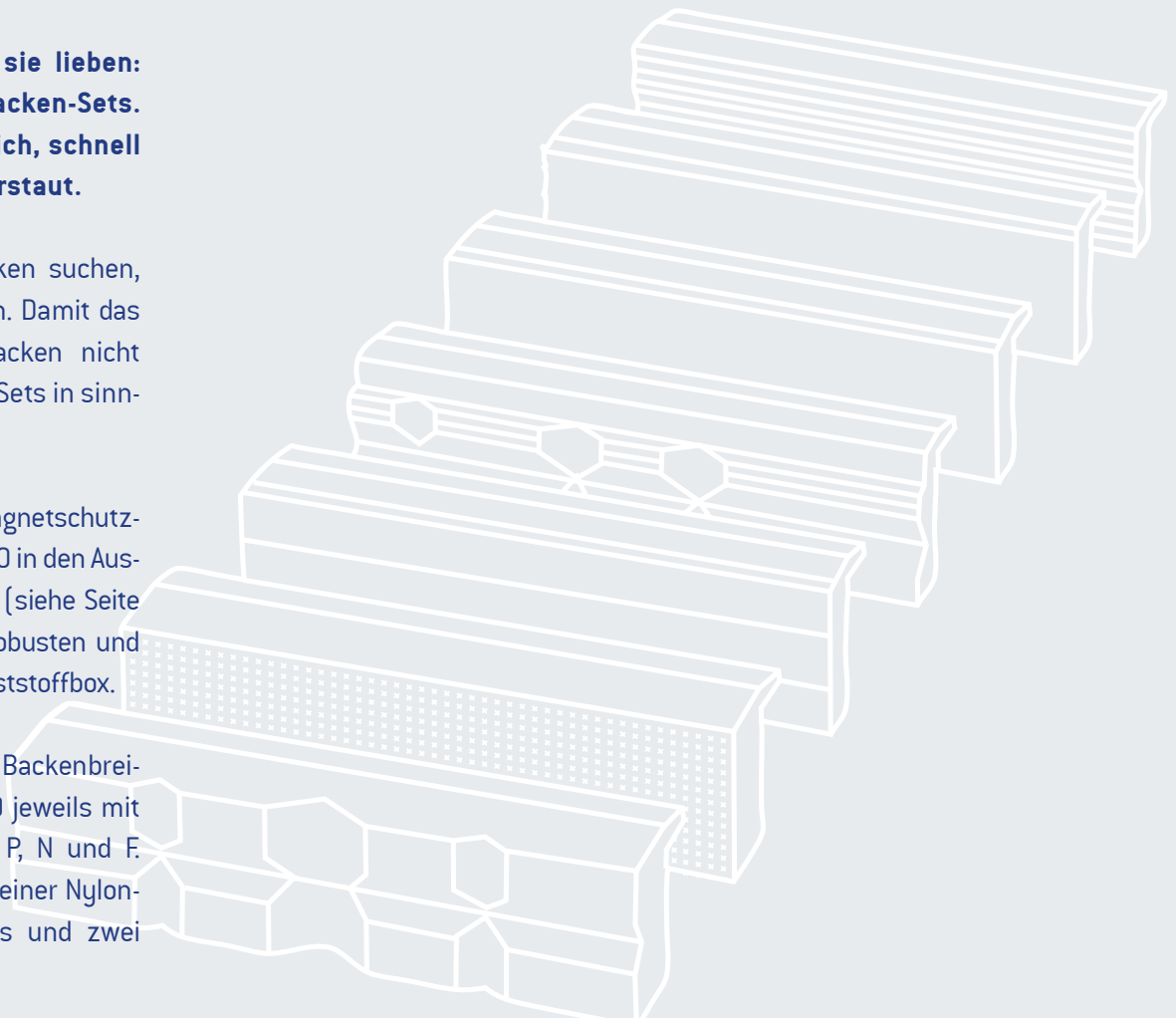

3er-Set Magnetschutzbacken

Backenbreite/mm	Schutzbacken-Typen	Art.-Nr. 3er-Set
120	N, PP, G	115 122

4er-Set Magnetschutzbacken

Backenbreite/mm	Schutzbacken-Typen	Art.-Nr. 4er-Set
100	G, P, N, F	115 001
120	G, P, N, F	115 105
140	G, P, N, F	115 106
160	G, P, N, F	115 160



Klappen ERGONOMIE¹



HEUER Klapp

Für mehr Platz auf der Werkbank.

Klapp und weg. Die ideale Ergänzung zum Schraubstock. Im Handumdrehen kann der Schraubstock mit Hilfe des HEUER Klapp unter die Werkbank versenkt und so eine freie Arbeitsfläche geschaffen werden. Gerade in beengten Platzverhältnissen sorgt der HEUER Klapp so für optimale Ergonomie in der Werkstatt. In Arbeitsstellung ist der aufmontierte Schraubstock stabil und vibrationsfrei mit der Werkbank verbunden.

Wenn zusätzlich noch Dreh- und Höhenverstellmöglichkeit gewünscht wird, ist der HEUER Klapp-Lift (siehe Seite 28/29) die richtige Wahl.

Für die Montage an einer 40 mm Werkbankplatte empfehlen wir den Einsatz einer 10 mm Adapterplatte.

Neu, die Upgrade-Funktion HEUER Klapp auf HEUER Klapp-Lift.

Mit dem Umrüstkit lässt sich ein HEUER Klapp ab dem Modelljahr 2021 in wenigen Minuten um die Funktionen der Höhenverstellung um 175 mm sowie die 360 Grad Drehbarkeit erweitern.

Somit bietet Ihnen der günstige Einstieg beim HEUER Klapp die spätere, vollumfängliche Funktionserweiterung auf ein HEUER Klapp-Lift – für noch bessere Bearbeitungsmöglichkeiten und zur Vermeidung von Haltungsschäden.

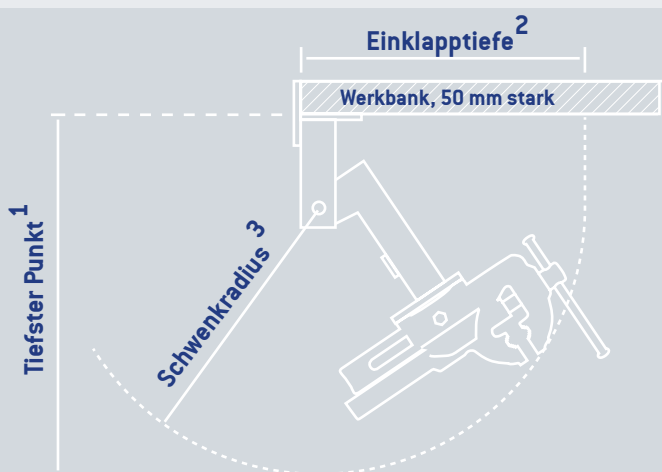

Adapterplatte ⁴ (10 mm)



Umrüstkit

Backenbreite/mm *	Tiefster Punkt/mm ¹	Einklapptiefe/mm ²	Schwenkradius/mm ³	Art.-Nr. HEUER Klapp	Art.-Nr. Umrüstkit	Art.-Nr. Adapterplatte ⁴
120	590	460	430	105 120	106 121	702 727
140	630	495	470	105 140	106 141	702 727

* Angabe bezieht sich auf HEUER Schraubstücke.

¹ ab Unterkante Werkbankplatte

² ab Vorderkante Werkbankplatte

³ um den Drehpunkt

⁴ Adapterplatte für 40 mm Werkbankstärke



Liften, drehen
ERGONOMIE²



HEUER Lift

Höhenverstellgerät HEUER Lift zum HEUER Schraubstock. Die perfekte Ergänzung für ergonomisches Arbeiten.

So verschieden Körpergröße, Werkstücke und die Art der Bearbeitung auch sein mögen, mit HEUER Lift-Geräten lässt sich der Schraubstock mühelos auf die optimalste Arbeitsposition einstellen.

Die Anpassung des Schraubstocks an die Körpergröße ist besonders wichtig für die Auszubildenden in Schulen und Lehrwerkstätten, um gerade in der Wachstumsphase folgenschwere Haltungsschäden zu verhindern. Bei einer Vielzahl von Arbeiten, die am Schraubstock durchgeführt werden, sorgt das HEUER Lift-Höhenverstellgerät außerdem für echte Arbeitserleichterung. Der

Schraubstock kann mühelos, sicher und stufenlos um bis zu 200 mm in der Höhe verstellt und um 360° gedreht werden.

Eine Gasdruckfeder, die auf das jeweilige Schraubstockgewicht abgestimmt ist, macht den Schraubstock praktisch gewichtslos, sodass dieser sich nach dem Lösen des Klemmhebels mit geringem Kraftaufwand in die gewünschte Arbeitsposition bringen lässt.

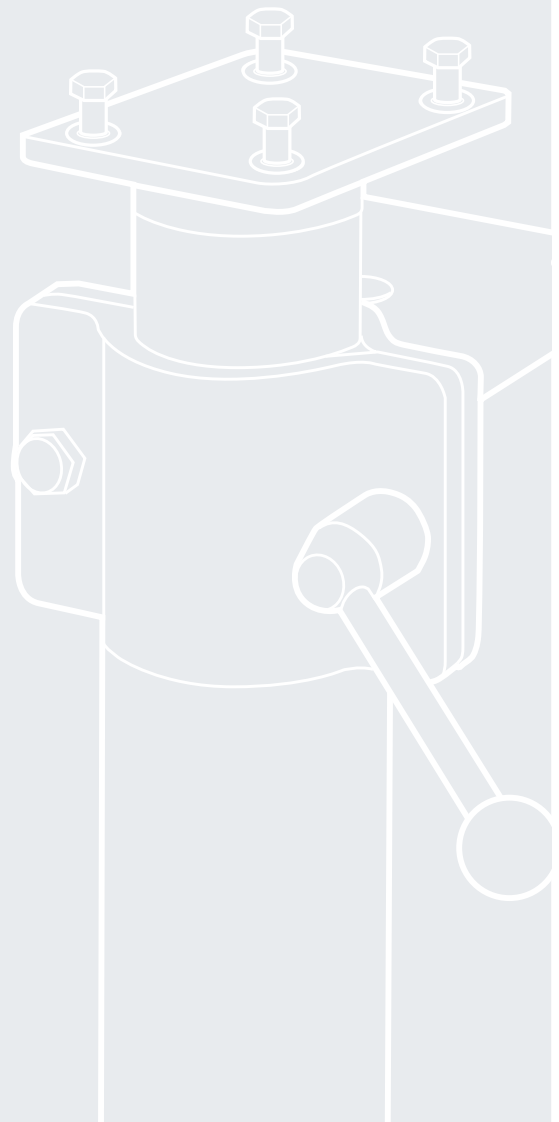

Backenbreite/mm*	Zulässige Belastung/Kg	Art.-Nr.
100	4 – 10	104 200
120**	4 – 10	104 220
140	10 – 16	104 240
160/180	16 – 29	104 260

* Angabe bezieht sich auf HEUER Schraubstöcke. Auch geeignet für Fremdfabrikate, dabei die zulässige Belastung beachten. Bei Bestellung bitte unbedingt Fabrikat und Größe angeben.

** Für den Compact-Schraubstock bitte Zubehör in Größe 100 auswählen





Liften, drehen
ERGONOMIE²⁺
frei im Raum



HEUER Stand-Lift

Der HEUER Stand-Lift ist die perfekte Ergänzung zum HEUER Schraubstock für ergonomisches Arbeiten ohne Werkbank.

So verschieden Körpergröße, Werkstücke und die Art der Bearbeitung auch sein mögen, mit HEUER Stand-Lift-Geräten lässt sich der Schraubstock mühelos auf die optimalste Arbeitsposition einstellen.

Die Anpassung des Schraubstocks an die Körpergröße ist besonders wichtig für die Auszubildenden in Schulen und Lehrwerkstätten, um gerade in der Wachstumsphase folgenschwere Haltungsschäden zu verhindern. Bei einer Vielzahl von Arbeiten, die am

Schraubstock durchgeführt werden, sorgt der HEUER Stand-Lift außerdem für echte Arbeitserleichterung. Der Schraubstock kann mühelos, sicher und stufenlos um bis zu 200 mm in der Höhe verstellt und um 360° gedreht werden.

Der Clou:
Ein extrem robuster Standfuß macht flexibles und platz sparendes Arbeiten ohne Werkbank möglich. Somit können auf engstem Raum sperrige Werkstücke von allen Seiten und ohne Behinderung frei im Raum bearbeitet werden.

Eine Gasdruckfeder, die auf das jeweilige Schraubstockgewicht abgestimmt ist, macht den Schraubstock praktisch gewichtslos, sodass dieser

sich nach dem Lösen des Klemmhebels mit geringem Kraftaufwand in die gewünschte Arbeitsposition bringen lässt.

Der HEUER Stand-Lift kann natürlich auch zusammen mit vielen anderen Vorrichtungen und Geräten verwendet werden. Zum Beispiel in Verbindung mit einem Schleifbock oder einer kleinen Arbeitsplatte.



Mit vier Fundamentschrauben wird der HEUER Stand-Lift fest und unverrückbar am Aufstellort verankert.



Backenbreite /mm*	ca. Gewicht /Kg	Zulässige Belastung /kg	Art.-Nr.
120	21	4 – 10	117 120
140	21	10 – 16	117 140
160/180	21	16 – 29	117 160

* Angabe bezieht sich auf HEUER Schraubstöcke. Auch geeignet für Fremdfabrikate, dabei die zulässige Belastung beachten. Bei Bestellung bitte unbedingt Fabrikat und Größe angeben.



Klappen, liften, drehen ³
ERGONOMIE ³



HEUER Klapp-Lift

**Klappen, liften, drehen.
Drei Vorteile in einem Gerät.**

Der Schraubstock wird bei Nichtgebrauch unter die Werkbank geklappt und die gesamte Arbeitsfläche steht für andere Arbeiten zur Verfügung.

In Arbeitsstellung ist der Schraubstock um ca. 175 mm höhenverstellbar und um 360° drehbar.

Je nach Körpergröße, Werkstück und Art der Bearbeitung lässt sich der Schraubstock mit dem HEUER Klapp-Lift mühelos in die ideale Arbeitsposition bringen.

Eine echte Arbeitserleichterung, die folgenschweren Haltungsschäden vorbeugt – besonders wichtig für Auszubildende in Schulen und Lehrwerkstätten.

Für die Montage an einer 40 mm Werkbankplatte empfehlen wir den Einsatz einer 10 mm Adapterplatte.

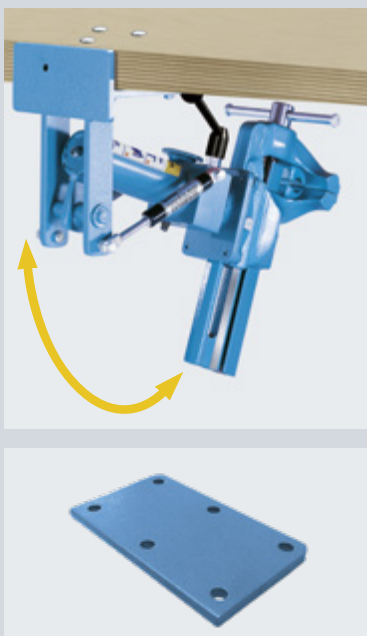

Adapterplatte

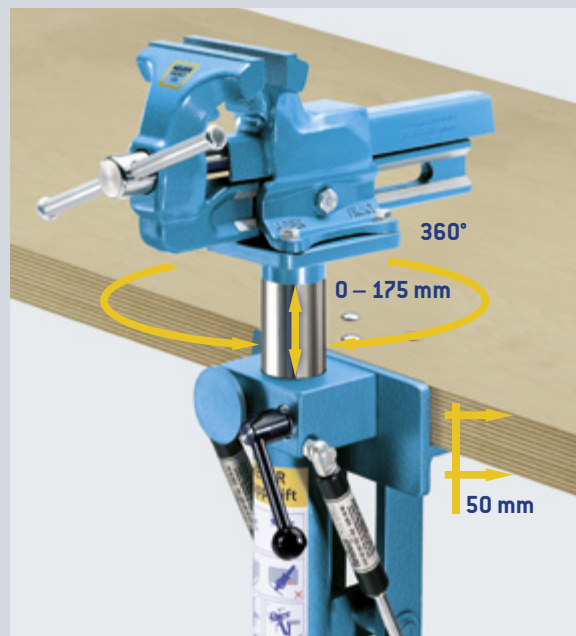

Backenbreite /mm*	Tiefster Punkt /mm 1	Einklapptiefe /mm 2	Schwenkradius /mm 3	Zulässige Belastung /Kg	Art.-Nr.
120	590	460	430	4 – 10	106 120
140	630	495	470	10 – 16	106 140
Adapterplatte			(10 mm)		702 727

* Angabe bezieht sich auf HEUER Schraubstöcke. Auch geeignet für Fremdfabrikate, dabei die zulässige Belastung beachten. Bei Bestellung bitte unbedingt Fabrikat und Größe angeben.

¹ ab Unterkante Werkbankplatte (siehe Grafik Seite 23)

² ab Vorderkante Werkbankplatte (siehe Grafik Seite 23)

³ um den Drehpunkt (siehe Grafik Seite 23)

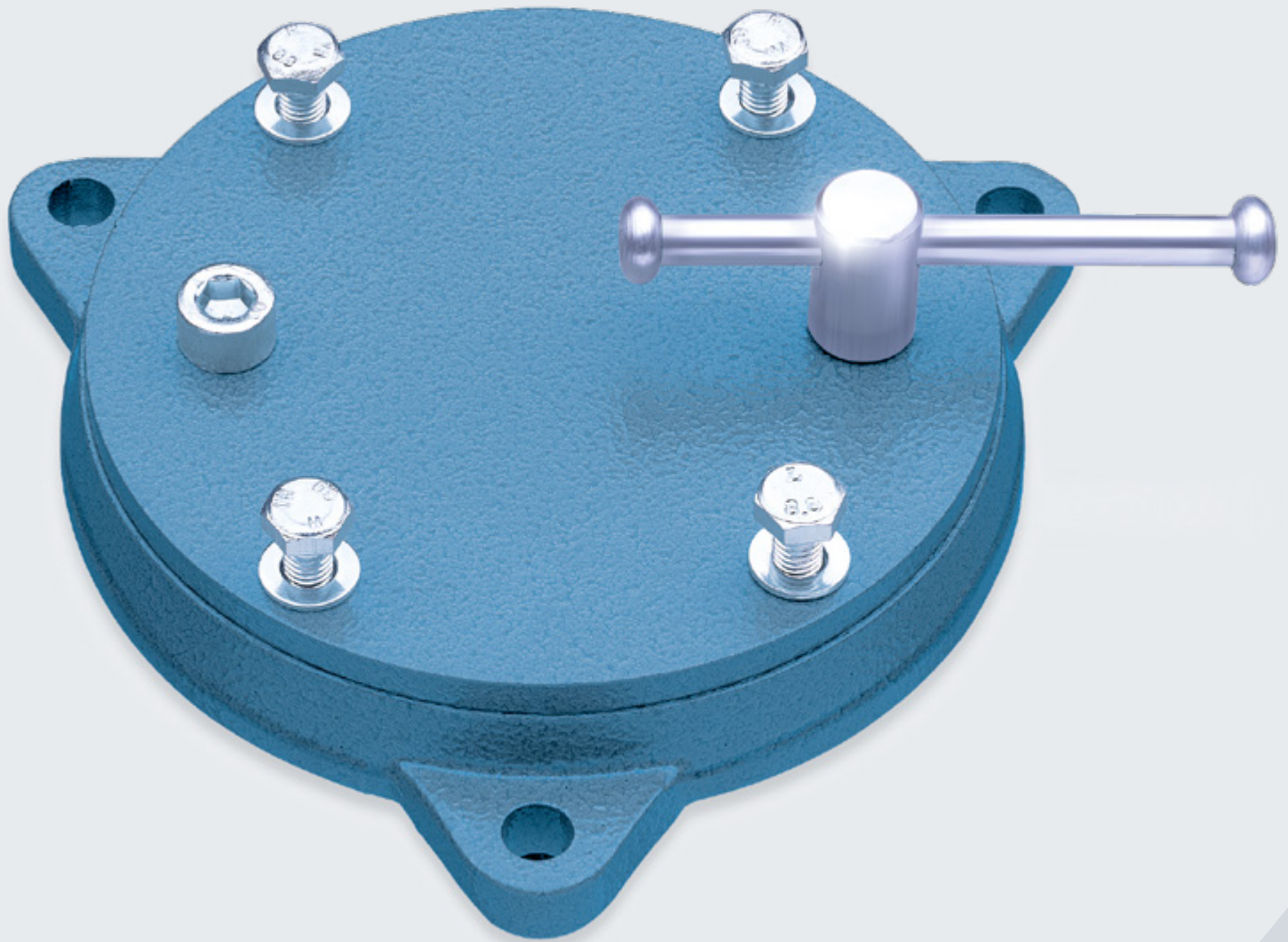

Im Handumdrehen
ERGONOMIE IM KREIS



HEUER Drehteller

Macht die Arbeit mit dem HEUER Schraubstock noch flexibler.

Dank des HEUER Drehtellers lässt sich der Schraubstock um 360° in einer Ebene frei drehen. Genau in die Position, die Sie zur Bearbeitung des Werkstücks benötigen. Durch die robuste Arretierung mit kleinem Spindelschlüssel nach bewährtem HEUER-Prinzip lässt sich der Drehteller – und damit der Schraubstock – exakt an der gewünschten Position fest und sicher arretieren.

Die besonders positiven Eigenschaften sind konstruktionsbedingt. Denn der HEUER Drehteller hat eine geschlossene Aufnahmeplatte. Diese verhindert

das Eindringen von Schmutz und Schleifspänen in die Führung. Stahlgeschmiedeter Drehkranz und Aufnahmeplatte fassen exakt ineinander und garantieren so eine präzise Führung. Die Führungsflächen sind selbstverständlich bearbeitet, um einen möglichst widerstandsfreien Betrieb zu gewährleisten.

Der HEUER Drehteller ist besonders flach konstruiert, dabei aber äußerst stabil. Den HEUER Drehteller gibt es für alle Schraubstockgrößen.

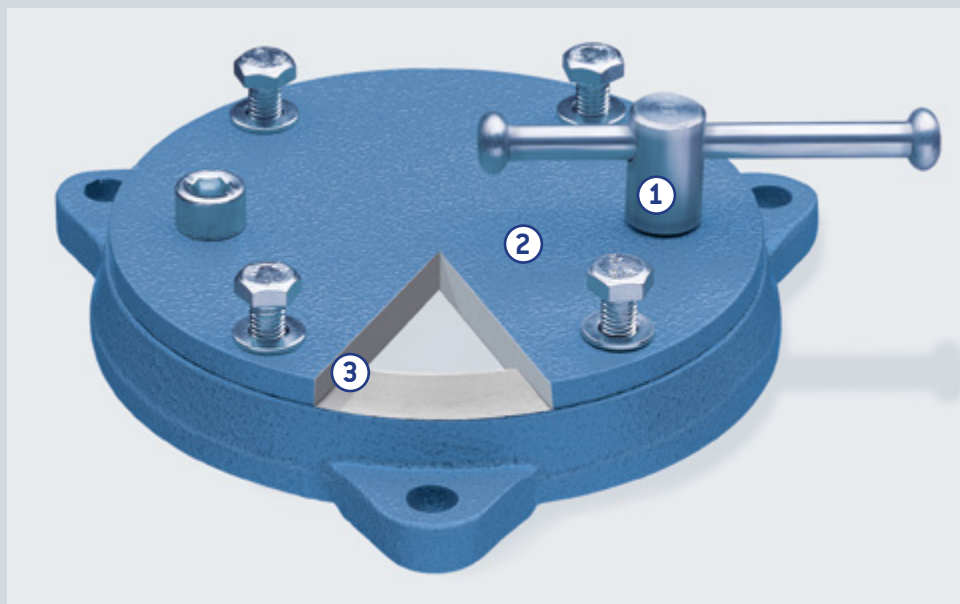

1. In jeder Stellung schnell und sicher arretierbar
2. Geschlossene Aufnahmeplatte verhindert Eindringen von Spänen und Schmutz
3. Drehkranz und Aufnahmeplatte bearbeitet, dadurch präzise Führung

Backenbreite / mm *	Ca. Gewicht / Kg	Art.-Nr.
100	1,8	103 100
120**	2,5	103 120
140	5,0	103 140
160/180	7,5	103 160

* Angabe bezieht sich auf HEUER Schraubstöcke.

** Für den Compact-Schraubstock bitte Zubehör in Größe 100 auswählen

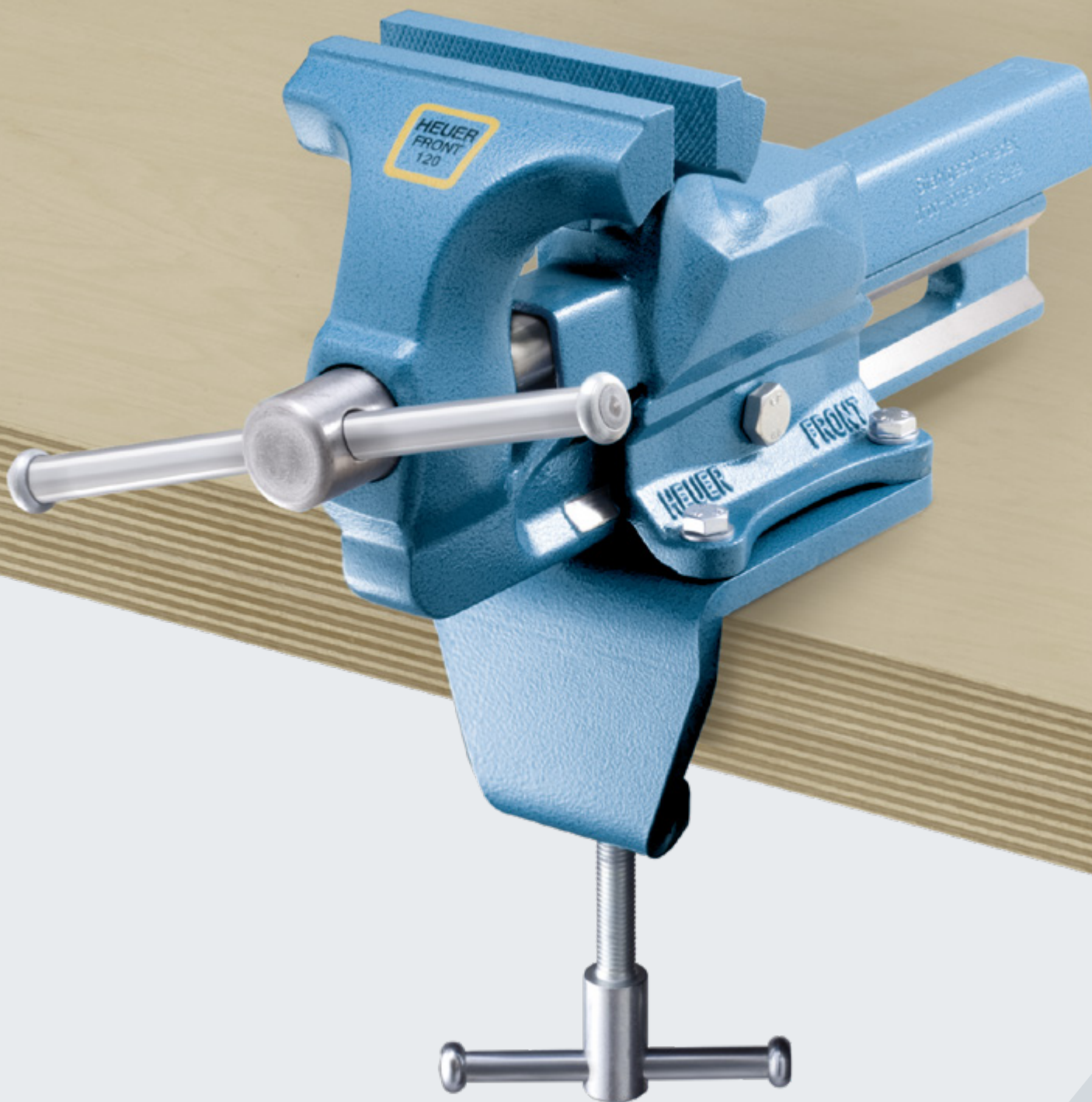

IN DER KLEMME



HEUER Tischklammer

Flexibel ohne Bohren.

Um den Schraubstock flexibel an der Arbeitsplatte befestigen zu können, eignet sich optimal die HEUER Tischklammer. Mit ihr kann der Schraubstock – ohne Bohren von Löchern – beschädigungsfrei und schnell an der Arbeitsplatte montiert und demontiert werden. Dies schafft Platz auf der Arbeitsfläche und vermeidet aufwändiges Montieren und Demontieren des ganzen Schraubstocks an der Werkbank.



Die HEUER Tischklammer lässt sich mit wenigen Handgriffen einfach und schnell montieren und demontieren. Die kräftige Spannschraube mit dem bewährten HEUER Spindelschlüssel gewährleistet eine leichte und sichere Bedienung. Die vier Schraubaufnahmen sind auf den HEUER Schraubstock 100 bzw. 120 abgestimmt.

Backenbreite/mm*	ca. Gewicht/Kg	Tischstärke/mm	Art.-Nr.
100	1,0	10 – 60	119 100
120**	1,7	10 – 60	119 120

* Angabe bezieht sich auf den HEUER Schraubstock.

** Für den Compact-Schraubstock bitte Zubehör in Größe 100 auswählen



Die flexible
2 IN 1-KOMBINATION



HEUER Drehklammer

Zwei in Einem.

Die HEUER Drehklammer verbindet das Beste aus zwei sinnvollen Ergänzungen für den HEUER Schraubstock:

Einerseits der Drehteller, mit dem man den Schraubstock 360° in einer Ebene frei drehen kann. Durch die robuste Arretierung mit einem kleinen Spindelschlüssel nach bewährtem HEUER-Prinzip lässt sich die Drehklammer wie auch der Drehteller exakt an der gewünschten Position fest und sicher arretieren.

Andererseits die HEUER Tischklammer, um den Schraubstock flexibel an jeder Arbeitsplatte mit bis zu 60 mm

Plattenstärke zu befestigen – ohne Bohren von Löchern, beschädigungsfrei und schnell. Dies schafft Platz auf der Arbeitsfläche und vermeidet aufwändiges Montieren und Demontieren des ganzen Schraubstocks an der Werkbank.

Mit der HEUER Drehklammer erweitert man mit nur einem Zubehör den Schraubstock gleich um zwei äußerst hilfreiche Funktionen für den täglichen Einsatz.

Die besonders positiven Eigenschaften entsprechen den beiden Einzelprodukten. Wie auch der HEUER Drehteller hat die HEUER Drehklammer eine geschlossene Aufnahmeplatte. Diese verhindert das Eindringen von Schmutz und Schleifspänen in die Führung.

Drehkranz und Aufnahmeplatte Fassen exakt ineinander und garantieren so eine präzise Führung. Die Führungsflächen sind selbstverständlich bearbeitet, um einen möglichst widerstandsfreien Betrieb zu gewährleisten.

Die HEUER Drehklammer gibt es für die Schraubstockgrößen 100 und 120.



Die HEUER Drehklammer lässt sich mit wenigen Handgriffen einfach und schnell montieren und demontieren. Die kräftige Spannspindel mit dem bewährten HEUER Spindelschlüssel gewährleistet eine leichte und sichere Bedienung. Die vier Schraubenaufnahmen sind auf die HEUER Schraubstockgrößen 100 bzw. 120 abgestimmt.

Backenbreite/mm*	ca. Gewicht/Kg	Tischstärke/mm	Art.-Nr.
100	1,0	10 – 60	119 103
120**	1,7	10 – 60	119 104

* Angabe bezieht sich auf den HEUER Schraubstock.

** Für den Compact-Schraubstock bitte Zubehör in Größe 100 auswählen

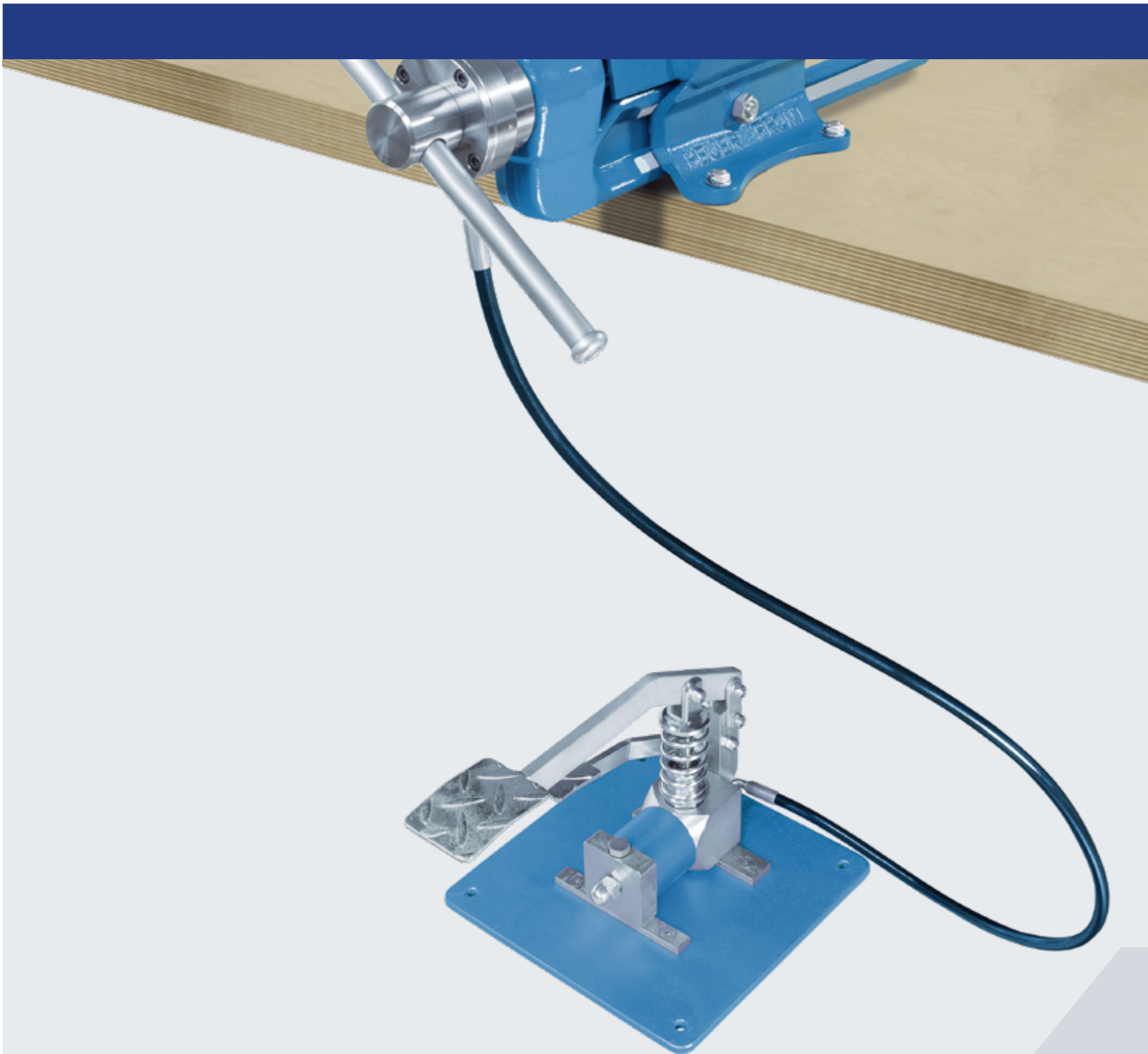

Der Schnellspanner für
SERIENFERTIGER
und große Werkstücke



HEUER Kurzhub-Modul

Für alle, die mit kleinen Spannwegen identische Werkstücke in Serie bearbeiten, oder die hilfreiche „dritte Hand“ für schwere, sperrige Werkstücke vermissen. Die Hände sind frei für mehr Produktivität!

Das HEUER Kurzhub-Modul sorgt für eine echte Produktivitätssteigerung. Ohne Bedienung des Spindelschlüssels lassen sich kleine Spannwege von bis zu 5 mm einfach per Fußpedal erledigen. Und das beim Feststellen wie auch beim Lösen.

Das HEUER Kurzhub-Modul ist als Zubehör für HEUER Schraubstöcke konzipiert. Es besteht aus einer Sonderspindel, dem Hydraulik-Modul für den Spindelkopf, einem Hydraulik-Schlauch sowie einer Hydraulik-Fußpumpe mit zwei Pedalen – eines zum Feststellen mit großem Hebel und einem etwas kleineren zum Lösen.

Die Funktionsweise ist denkbar einfach wie genial: Das HEUER Kurzhub-Modul nutzt den Federweg der Druckfeder in der Präzisionsspindellagerung. Dieser beträgt ca. 5 mm. Das „Spiel“ nutzt das am Spindelkopf befindliche Hydraulik-Modul, um die Vorderbacke ohne Drehen der Spindel in Richtung Hinterbacke zu drücken.

Das HEUER Kurzhub-Modul kann so einen Druck von über 3,5 Tonnen aufbauen!

Beim Betätigen des „Lösen“-Pedals wird der hydraulische Druck abgelassen und die Druckfeder schiebt die Backen wieder auseinander.

Die Spindel bzw. der Schraubstock können auch nach dem Aufrüsten wie zuvor per Hand bedient werden. Dank der Gewindeenden am Spindel-

schlüssel kann dieser demontiert werden, falls er bei der Arbeit am Schraubstock mit dem Kurzhub-Modul hinderlich ist.

Mit dem HEUER Kurzhub-Modul bleiben die Hände frei und die Zeit für das Ein- und Ausspannen des Werkstücks lässt sich deutlich verkürzen.

Auch bei sperrigen oder schweren Werkstücken, für die beide Hände zum Einspannen benötigt werden, ersetzt das HEUER Kurzhub-Modul die „dritte Hand“, die sonst zum Spannen per Spindel benötigt würde.

Das HEUER Kurzhub-Modul gibt es für die Schraubstockgrößen 140 und 160.



Mit dem HEUER Kurzhub-Modul lässt sich ein vorhandener Schraubstock in kurzer Zeit in einen wahren „Schnellspanner“ umrüsten. Alle für das Aufrüsten notwendigen Teile werden im Set mitgeliefert.

Die Spindel bzw. der Schraubstock können auch nach dem Aufrüsten wie zuvor per Hand bedient werden.

Alle Set-Bestandteile können auch einzeln bestellt werden, beispielsweise, wenn eine Hydraulik-Pumpe vorhanden ist.



Backenbreite/mm*	ca. Gewicht /Kg	Hub (Spannweg)/mm	Art.-Nr.
140	25	5	197 108
160	25	5	197 109

* Angabe bezieht sich auf den HEUER Schraubstock.

Die Schraubstock-Historie

Ein unentbehrliches Werkzeug und seine Entstehung.

Wer in der urzeitlichen Geschichte auf die Idee kam zu bearbeitende Werkstücke so fest zu fixieren, dass sie sich unter Einwirkung von Kräften beim Sägen, Feilen und Bohren nicht bewegen, ist nicht überliefert. Erstaunen würde ihn heute allerdings die Tatsache, dass im modernen Computerzeitalter der Schraubstock als rein mechanisches Werkzeug nach wie vor einen hohen Stellenwert besitzt und aus keiner noch so mit Elektronik vollgestopften Werkstatt wegzudenken ist.

Entscheidender Schritt in der Weiterentwicklung des unentbehrlichen Spannwerkzeugs zu seiner heutigen ausgereiften Form war die Ablösung der Spanntechnik mit Keil und Hammer durch das Spannen mit Gewinde und Hebel im Mittelalter. Der Nachteil: Die bewegliche Backe konnte nur radial geführt werden, sodass die eingespannten Werkstücke mehr oder weniger verkanteten.

Erst die Erfindung des Parallelschraubstocks um 1750, bei der die bewegliche Backe auf einem waagrecht verschiebbaren Schlitten geführt wird, brachte den Durchbruch zur optimalen praktischen Anwendung.

1830 wurde in England der erste gusseiserne Schraubstock hergestellt. Flüssiges Eisen lässt sich bekanntlich leicht in jede Form bringen. Beim Gießen bilden sich aber häufig im Inneren des Gusses Hohlräume, sogenannte Lunker. Das Gefüge ist nach dem Erkalten porös und spröde. Die Folge: Mangelnde Widerstandsfähigkeit bei harter Beanspruchung bis zum Bruch. Deshalb werden heute z.B. Sicherheitsteile für die Automobilindustrie und hochwertige unzerbrechliche Schraubstöcke aus Stahl geschmiedet. Die Struktur des Stahls ist durch das Schmieden homogen. Seit der Einführung von Fallhämmern mit großem Fallgewicht und dem Einsatz von Gesenken mit engen



Spindelproduktion

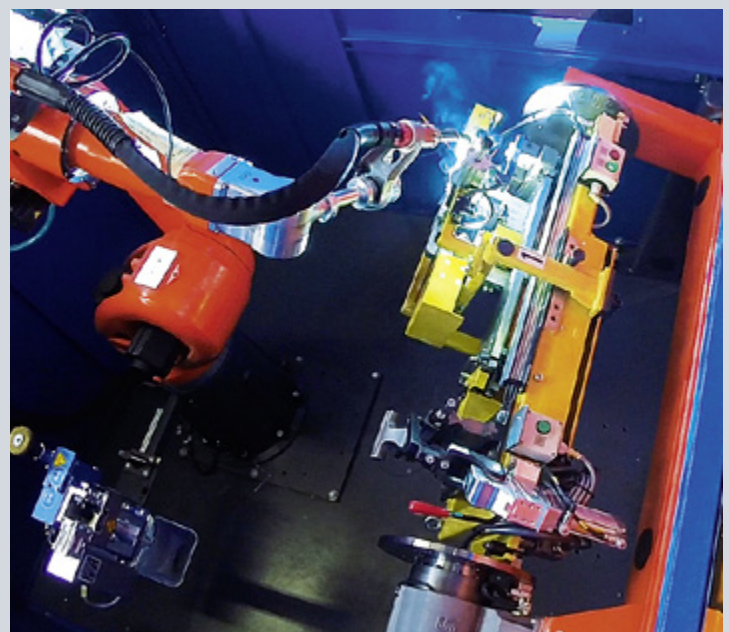

Schweißroboter

Toleranzen war auch das Problem der maßgenauen Verformung gelöst.

Die Geburt des HEUER Schraubstocks

Als der Iserlohner Tüftler und Erfinder Josef Heuer 1925 eine neue Konstruktion gesenkgeschmiedeter Schraubstöcke mit der revolutionären doppelten Prismenführung erfand, war das Sauerländer Unternehmen Brockhaus in Plettenberg schon eine der größten Gesenkschmieden Deutschlands. Weitblickend erkannte man die Bedeutung der Erfindung, erwarb 1927 das Patent und begann mit der Herstellung dieses Schraubstocks. Das war die Geburtsstunde des heute

weltbekannten und millionenfach bewährten HEUER Schraubstocks.

Der gelungene Start und die erfolgreiche Entwicklung

Die Chronik berichtet: „Im gleichen Jahr gelang es nach großen Anstrengungen, den neuen Schraubstock auf der Leipziger Herbstmesse zum ersten Mal zu zeigen und auf Anhieb nennenswerte Aufträge zu buchen.“ Kein Wunder, denn der garantiert unzerbrechliche, ganz aus Stahl geschmiedete „HEUER Primus“ machte seinem Namen als Klassenbesten alle Ehre. Der Erfolg ließ die Brockhaus-Techniker nicht ruhen.

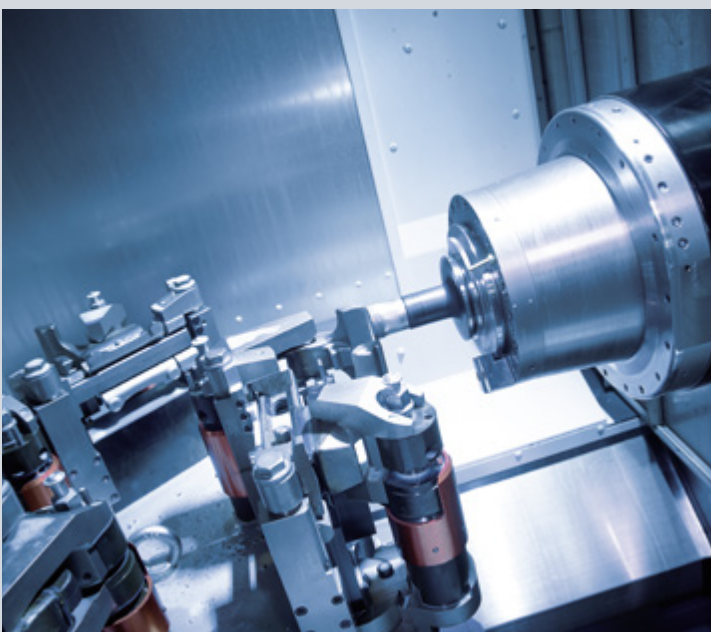

Teilansicht Bearbeitungszentrum 2



Qualitätskontrolle am Bearbeitungszentrum 1

Praxisnah entwickelten sie neben dem HEUER Primus, der nach hinten öffnete, einen Schraubstock, der nach vorne – also zum Anwender hin – öffnete. Dadurch wurde das Einspannen und Bearbeiten auch größerer Teile in die Senkrechte – vor der Werkbank also – möglich. Treffend wurde das neue Modell HEUER Front getauft. Bis Ende der 30er Jahre wurde das Handling noch weiter verbessert und die Vielseitigkeit des HEUER Front erweitert. So sorgte z.B. das doppelgängige Trapezgewinde für kräftiges, präzises und schnelleres Spannen und die angeschmiedeten Rohrspannbacken für zusätzliche Einsatzmöglichkeiten. Spezielle Rohrschraubstöcke wurden weitgehend überflüssig.

Der Weg zum perfekten Werkzeug

Nach dem zweiten Weltkrieg startete man bei Brockhaus mit viel Engagement in die neue Produktion. Beim Wiederaufbau Deutschlands waren Schraubstöcke schließlich mehr gefragt als je zuvor. Unter anderem durch das Qualitätsmerkmal „Made in Germany“ für technische Produkte aus Deutschland war man auch in den Exportmärkten weltweit wieder erfolgreich. A propos „Made in Germany“: Seit mehr als 80 Jahren werden HEUER Schraubstöcke einzig und allein in Deutschland gebaut.

Fortschrittliche Fertigungsmethoden, insbesondere in der Schweiß- und

Schmiedetechnik, ließen den Erfinder Josef Heuer nicht ruhen, einen neuen Schraubstock zu entwickeln und diesen 1948 zum Patent anzumelden. Der heutige HEUER Schraubstock beruht in seinem Grundkonzept auf diesem Patent.

Parallel zur Optimierung der Produktionsmethoden arbeiteten die Brockhaus-Techniker ständig an Modellverbesserungen nach der Devise: Kleine Ursache, große Wirkung. Durch Druckscheibe, Feder und Sprengling wurde beispielsweise die Spindel so gelagert, dass sich kein „toter Gang“ mehr bemerkbar machte.



Vollautomatisches Zwischenlager und Verteilerzentrum



Schleif- und Härteroboter

Heute hat der HEUER Schraubstock eine zentrisch nachstellbare Führung, angeschmiedete Rohrspannbacken serienmäßig, eine geschützte Präzisionsspindel-lagerung und aufgrund seiner Schlankheit – bedingt durch die im Gesenk geschmiedete Führungsschiene – eine vorteilhafte Tiefspannmöglichkeit.

Dass BROCKHAUS HEUER nach wie vor Innovationsführer ist, zeigt sich auch im neusten Produkt: dem HEUER Compact. Ausgerüstet mit Schnellverstellung HEUER Quicklaunch, ultra-flachen, aber breiten, 120er Backen und einem Gewicht von nur 4,5 Kg hat er eine kernige Spannkraft von 10 kN.

Der Clou: den HEUER Compact gibt es im Koffer-Set mit bereits montierter Tischklammer und verschiedenen Wechselbacken. Der erste Schraubstock im Koffer! Ideal für den mobilen Einsatz (siehe auch Seite 16-17).

Die Geschichte des Schraubstocks wird auch in Zukunft von uns weiter geschrieben.



Zeichnung des HEUER Primus, Baujahr 1927



Pulverbeschichtungsstraße



pick@work



Auslieferungslager

Nachhaltige Kaufentscheidung

Mit dem Bewusstsein und dem guten Gefühl, ein Werkzeug zu besitzen, das von der einen Generation zur nächsten weitergegeben werden kann.

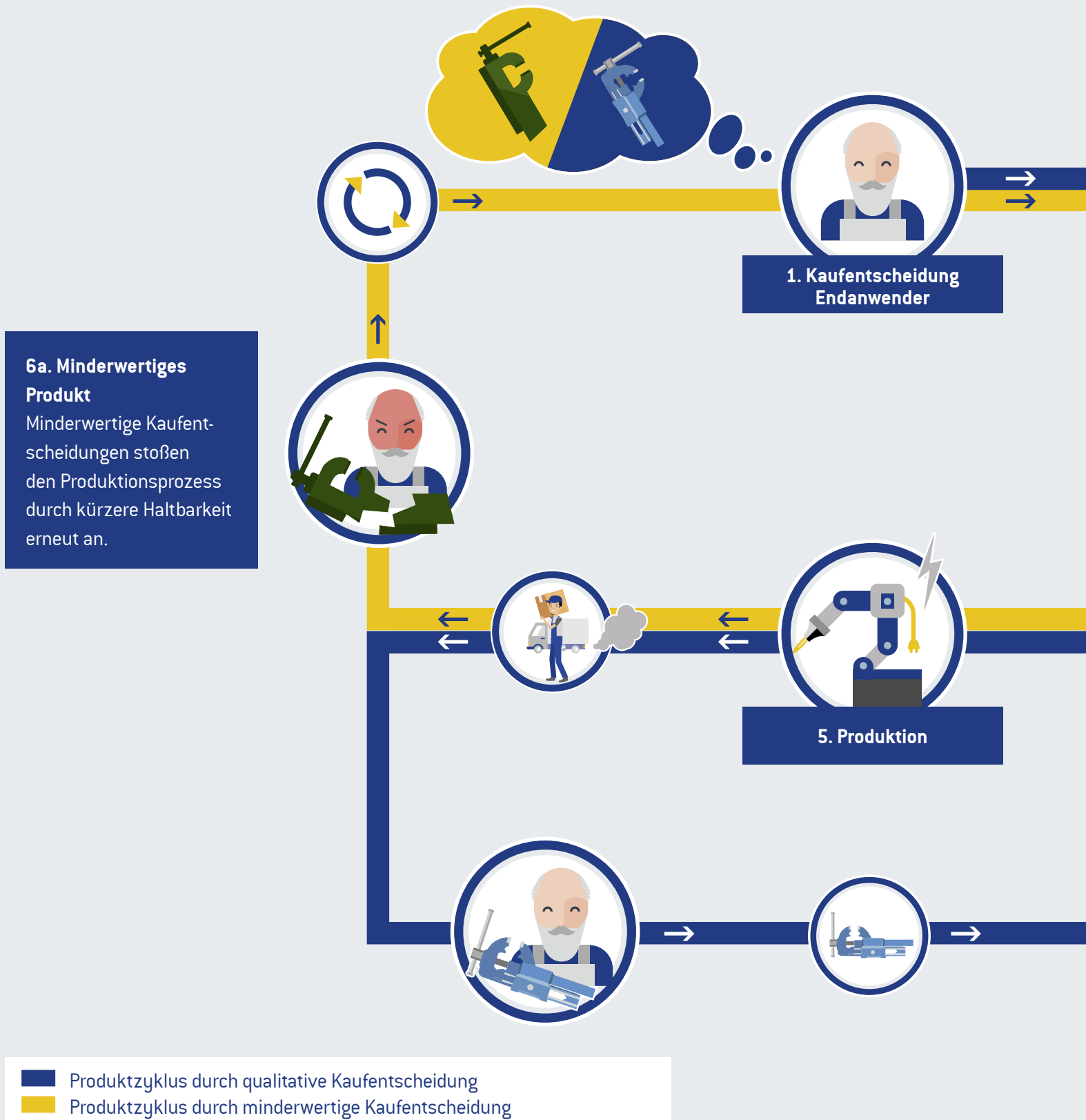

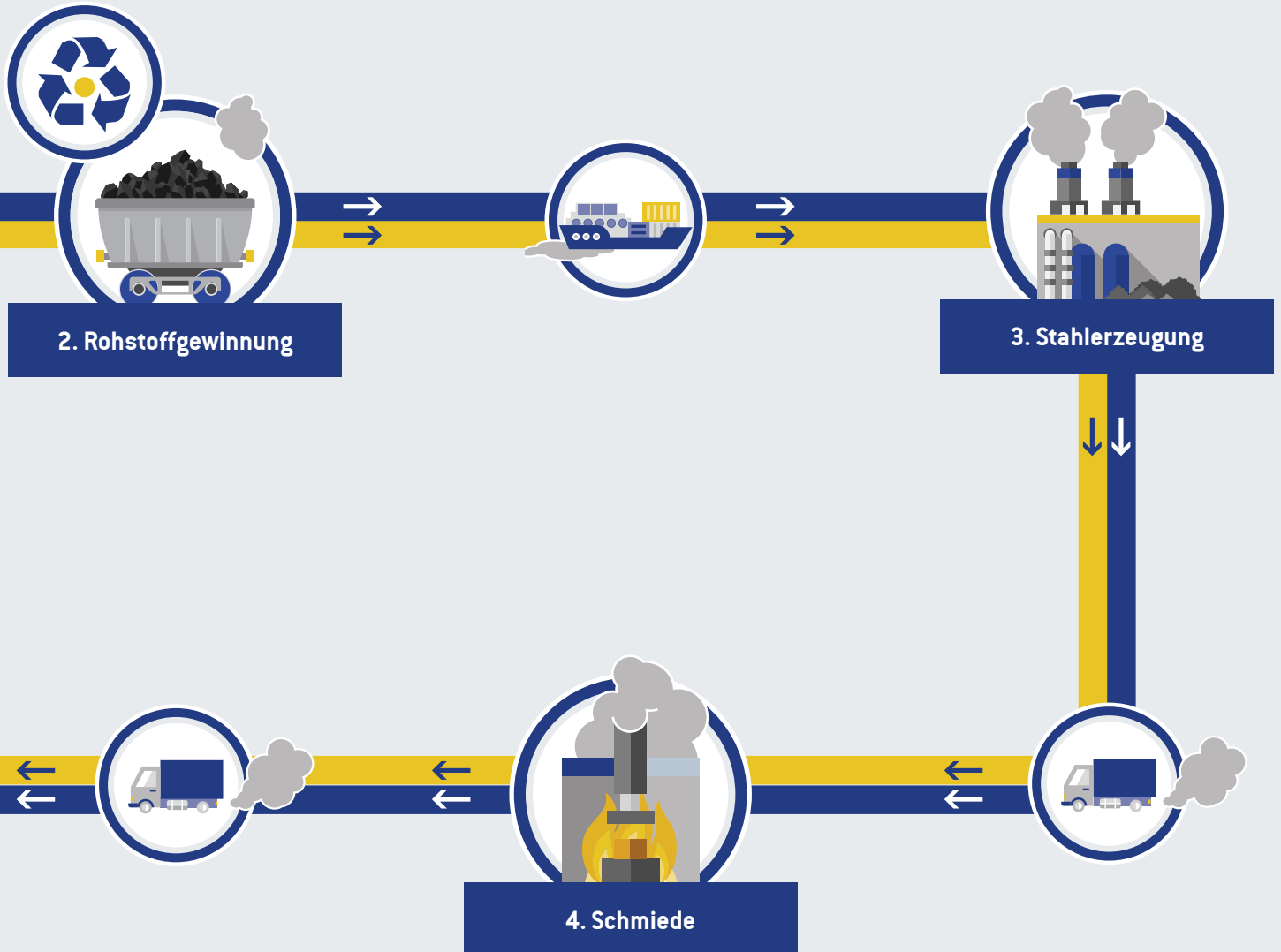

6b. Qualität ein Leben lang – über Generationen

Umweltbewusstsein fängt mit der nachhaltigen Kaufentscheidung des Endanwenders an. Wer Qualität kauft belastet die Umwelt deutlich weniger, da er i.d.R. den umweltbelastenden Prozess nur 1x anstößt.

Made in Germany

Leben und arbeiten in Deutschland, was heißt das eigentlich? Made in Germany bedeutet nicht nur, dass unsere Produkte in Deutschland produziert werden, sondern auch dass durch unsere Produktion weltweit verschiedene Bereiche in unserem Leben unterstützt und gefördert werden.

Made in Germany für unsere Lebensqualität

Für unsere Lebensqualität bedeutet Made in Germany, dass wir ein abgesichertes Familienleben haben, ein soziales Miteinander genießen dürfen und uns vielfältige Möglichkeiten zur Freizeitgestaltung zur Verfügung stehen.

Made in Germany für unsere Umwelt

Nachhaltige Produktionsketten reduzieren die CO₂-Belastung. Durch die Einhaltung der geltenden Umweltgesetze und -standards tragen wir täglich dazu bei, den CO₂-Ausstoß zu reduzieren und leisten so unseren Beitrag für eine gesündere Umwelt.

Made in Germany für unsere Arbeitnehmer

Sicherheit am Arbeitsplatz wird in Deutschland großgeschrieben, genauso wie eine leistungsgerechte Entlohnung und hohe Arbeitssicherheit. Kinder- oder Zwangsarbeit, die in anderen

Ländern leider noch zum Teil bei der Herstellung von Produkten an der Tagesordnung ist, gibt es in Deutschland schon lange nicht mehr. Hier legen wir Wert auf soziale Absicherung, geregelte Arbeitszeiten und die Zufriedenheit unserer Mitarbeiter*innen.

Für uns sind faire Handelspraktiken eine Selbstverständlichkeit. Made in Germany bedeutet keine Korruption und Bestechung, sondern ein fairer Wettbewerb unter Einhaltung von Kontrollen und Bestimmungen.



Made in Germany – für ein abgesichertes Familienleben.



Made in Germany – für weniger CO₂ Belastung.

Made in Germany für unsere Produkte und für uns als Arbeitgeber

Made in Germany bedeutet, dass wir höchste Qualitätsstandards einhalten. Unsere Mitarbeiter*innen sind zuverlässig, verantwortungsbewusst und engagiert. Das Vertrauen zwischen Mitarbeitern und Arbeitgeber ist uns sehr wichtig.

Made in Germany für unsere Kunden

Ein Vorteil für unseren Kunden ist eine persönliche Beratung und eine schnelle, unkomplizierte Lieferung. Wir in Deutschland bieten moderne und innovative Produkte mit fortgeschrittenen

Technologien. Unsere Produkte stehen für Langlebigkeit, Beständigkeit, Präzision und vieles mehr.

Weil uns diese Grundsätze wichtig sind, produzieren wir in Deutschland.



Made in Germany – für geregelte Arbeitszeiten.



Made in Germany – für eine persönliche Beratung.

www.heuer.de

Die Internetseite www.heuer.de bietet alle erdenklichen Informationen rund um Unternehmen, Produkte, Kundenmeinungen und nützliche Tipps.

Auf der mehrsprachig angelegten Internetpräsenz können sich Interessierte über das Unternehmen an sich, die Entstehungsgeschichte des Schraubstocks und die derzeitige Produktion informieren. Desweiteren gibt es Tipps zur richtigen Körperhaltung und Werkstückanordnung, Pflege- und Wartungshinweise als PDF, Kataloge, Montageanleitungen, Produktbilder und Datenblätter zum Download. Auch Bildschirmhintergründe und Bildschirm-schoner finden sich für Fans im Support- bzw. Downloadbereich.

Wer sich einen Meinungsüberblick verschaffen möchte, findet im Bereich „Erfahrungsberichte“ Aussagen zu unseren Produkten und Leistungen.

Unsere Videos zeigen unter anderem die Produktion 1947 und heute, ein Arbeitsablauf aus Sicht eines Werkstücks, direkt vom Roboter aus betrachtet, und die Demontage, Wartung und Montage eines Schraubstocks.

Sollten gesuchte Informationen wider Erwarten nicht auf der Internetseite www.heuer.de zu finden sein, kann man per Kontaktformular dort oder einfach auf einem der anderen angegebenen Kommunikationswege, wie Telefon oder eMail, Kontakt zu uns aufnehmen.

Schauen Sie einmal hinein!



Folgen Sie uns auch auf unseren Social Media Kanälen

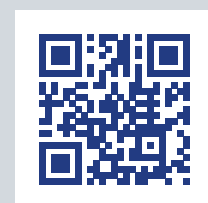
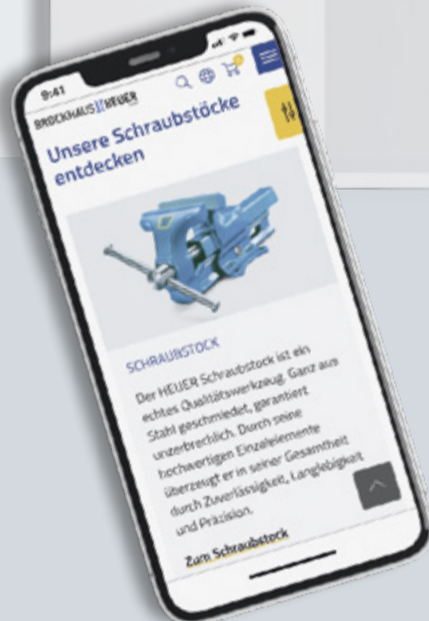

www.heuer.de

Heuer weltweit

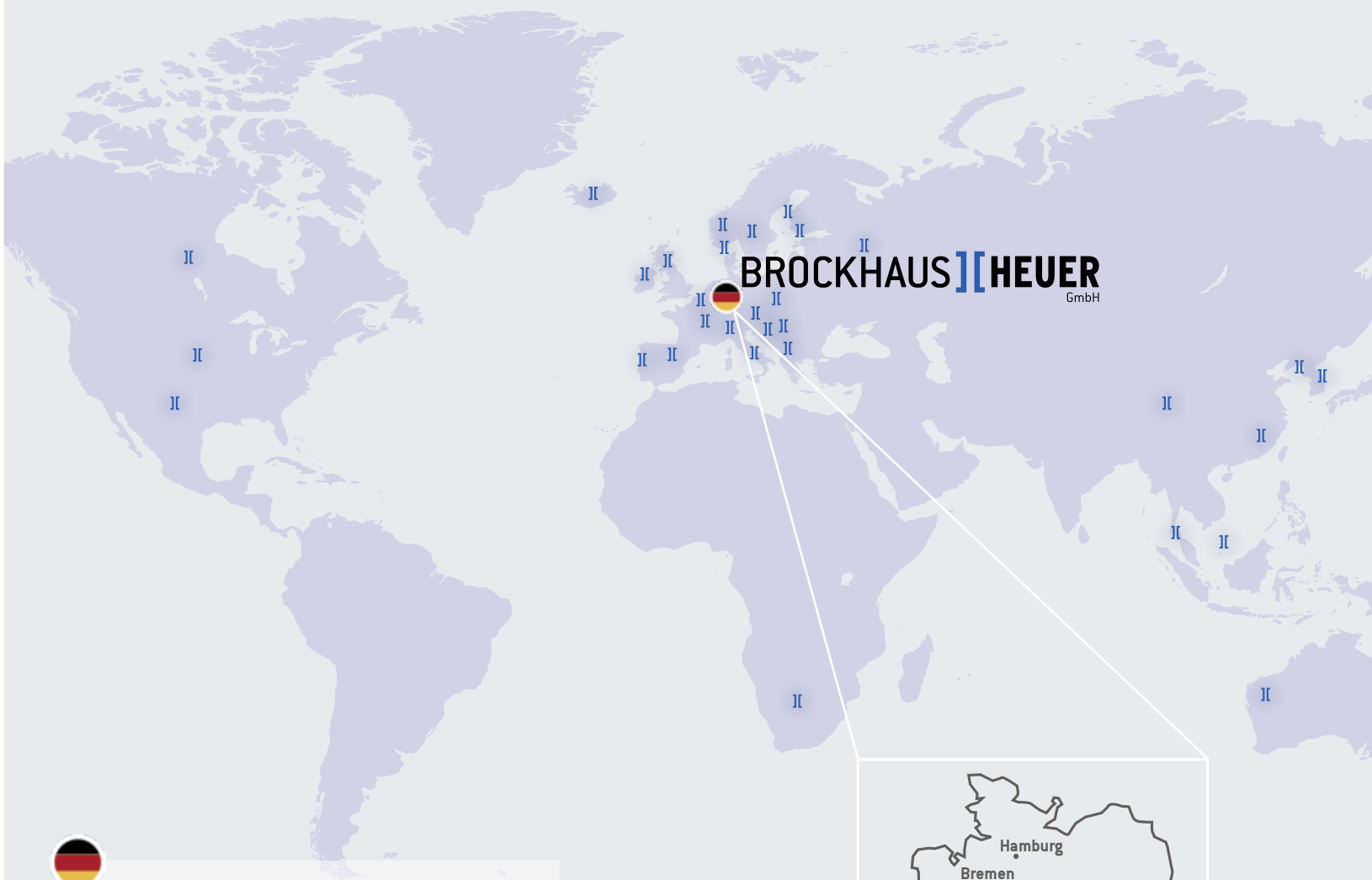

BROCKHAUS HEUER GmbH

Oestertalstraße 54

58840 Plettenberg

GERMANY

fon: +49 (0) 23 91 / 60 29-0

fax: +49 (0) 23 91 / 60 29-29

info@heuer.de

www.heuer.de



Abbildungen sind nicht farbverbindlich. Farbabweichungen sind möglich. Technische Änderungen vorbehalten.

langlebig

präzise

zuverlässig

spannkräftig

robust

sicher

innovativ

schnell

Das Original



www.heuer.de